

S-SPORT JUPITER Háromállású fém hintaállvány (DT-222)

3-10 év közötti gyermekek részére ajánlott és kizárólag otthoni használatra.

Intézményeknek nem megfelelő.



BIZTONSÁGI FIGYELMEZTETÉS

Ezt a terméket felnőtteknek kell összeszerelnie. Nem alkalmas 36 hónaptól fiatalabb gyermekek általi használatra kialakítása és karakterisztikája miatt. Mindig felügyelje gyermekeit, amíg az eszközön játszanak. A csavarokat és anyacsavarokat ellenőrizze rendszeresen, és szükség esetén szorítsa meg őket. Különösen fontos, hogy ellenőrzéseket végezzenek minden szezon elején, valamint rendszeres időközönként szezon közben, a termék használata alatt is, ha erre nem kerül sor rendszeresen, a csavarok ellazulhatnak, melyek a részegységek szétválását vonják maguk után, és akár sérüléseket is okozhatnak. A fém mozgó részeket rendszeresen olajozza meg. Ellenőrizze a fedéseket az összes csavarnál, és a kiálló, éles részegységnél cserélje azokat, ha szükséges. Rendszeresen ellenőrizze a lengő üléseket, és szükség esetén azokat is cserélje ki. Rendszeresen ellenőrizze a köteleket, és túlzott használat, kopás, sérülés esetén cserélje ki őket, ha szükséges. A köteleket kötelező kicserélni 18 hónap leforgása alatt legalább egyszer. Az eszköz összeszerelése során annak apró részegységeit tartsa távol gyermekeitől, és szabaduljon meg a műanyag zacskóktól a biztonságuk érdekében. Soha ne helyezze ezt a tárgyat kemény vagy csiszoló felületre, például kátrányozott útra, aszfaltra, betonra vagy kavicsra. A terméket előírt lágy, sík földfelszínre felállítani, ideálisan füvezett területre, legalább 2 méteres távolságra minden szerkezettől, vagy akadálytól-mint például egy kerítéstől, garáztól, háztól, túlnyúló ágaktól, teregető madzagtól vagy elektromos vezetékektől, amely lecsökkenti a sérülések esélyét. A terméket szilárdan a talajhoz KELL rögzíteni földhorgonyok segítségével. A föld összetétele sokféleképpen differenciálódik, mi azonban erősen ajánljuk a földhorgonyok bebetonozását. NE ENGEDJE gyermekeit laza, bő (vagy kapucnis) ruhában játszani, mivel így fennakadhatnak, beszorulhatnak, mely sérüléseket okozhat. A gyermekek nem viselhetnek biciklisisakot, míg a terméken, vagy annak közelében vannak. A hinta 45 kilogrammot meghaladó felnőttek vagy gyerekek részére nem alkalmas. A teljes összsúly mellyel a hintát egyszerre terhelik nem érheti el a 145 kilogrammot (37 stone). Kérjük győződjön meg róla, hogy más gyermek ne sétáljon be a termék játszóterébe, ha azzal játszanak. NE ENGEDJE a gyerekeknek, hogy a hintára, vagy a pároshinta ülésekre álljanak. A hinták, és pároshinta ülések nem haladhatják meg a talajtól számított 60 ° -os szöget. Ne engedje a gyermekeknek, hogy leszálljanak a hintáról, ameddig az még mozgásban van.

CSAK CSALÁDI, HÁZTARTÁSI SZABADTÉRI HASZNÁLATRA

Ez a termék normál, lakossági használatra lett tervezve, nyilvános térségeken történő kereskedelmi alkalmazásra, mint például iskolákba, óvodákba, napközi otthonokba, parkokba nem alkalmas.

MIELŐTT NEKILÁTNÁL

A termék összeállításához két felnőtt szükséges.

Az összeszerelésre szánt többletidő fokozza a keletkező biztonságot. Az összeszereléssel töltött ajánlott minimális időtartam három óra két felnőtt számára (ez a földviszonyok függvényében változhat).

Ajánljuk, hogy ellenőrizze az összeszereléshez szükséges összes alkatrészt, az erre szánt listán mielőtt nekilát. Ezt az ellenőrzést síkfelületen végezze, ne füves területen, mivel a kis

részek így könnyen elveszhetnek. Szintén ellenőrizze a szerelvény csomag tartalmát. Ezek az összeszerelési útmutatóban részletezve szerepelnek.

AMIRE SZÜKSÉG VAN

10 mm-es, 11 mm-es és 13 mm-es csavarkulcsokra és egy kalapácsra a hintaállvány összeállításához, ezek nincsenek a csomagban. Az imbuszkulcsra is szükség van, viszont ezt tartalmazza a csomag.

GONDOZÁSA

Soha ne használjon fogót, a csavarok és anyák megszorítására, mert kárt okozhat mind a festésen, mind a korróziógátló fedésen, mely a csavarokat és anyákat védi.

Fontos, hogy a rozsdásodás elleni garancia nem terjed ki a karcolódott vagy feldarabolódott festék miatt képződött rozsdára. Erősen ajánljuk, hogy rendszeresen ellenőrizze a festést, és a karcos vagy forgácsolt területeket nem mérgező zománc típusú festékekkel frissítse fel (Csináld magad, azaz hobbi boltokban elérhető). Sajnálatos módon nem tudunk a termékhez festéket biztosítani, mivel az általunk használt festék csak gépi alkalmazásra alkalmas. Rendszeresen ellenőrizze a köteleket, felfüggesztéseket, és földhorgonyokat, az elhasználódás miatt. Szükség esetén távolítsa el a hintát a használatból, amíg a pótalkatrészek be nem kerülnek. Kizárólag eredeti alkatrészeket használjon ezen a terméken. A nem ilyen termékek alkatrészeinek használata érvénytelenítheti az általunk tett garanciákat, és a termék meghibásodásához is vezethet.

A termékek külső megjelenésének fenntartása érdekében alkalmanként enyhén tisztítsa meg, az üléseket és a keretet egy nedves ruhával, de ne használjon súrolószert vagy vegyszert. Soha ne használjon semmi féle fényesítőszert, mert csúszós felületet eredményezhet, amely veszélyes lehet.

Tartozékok

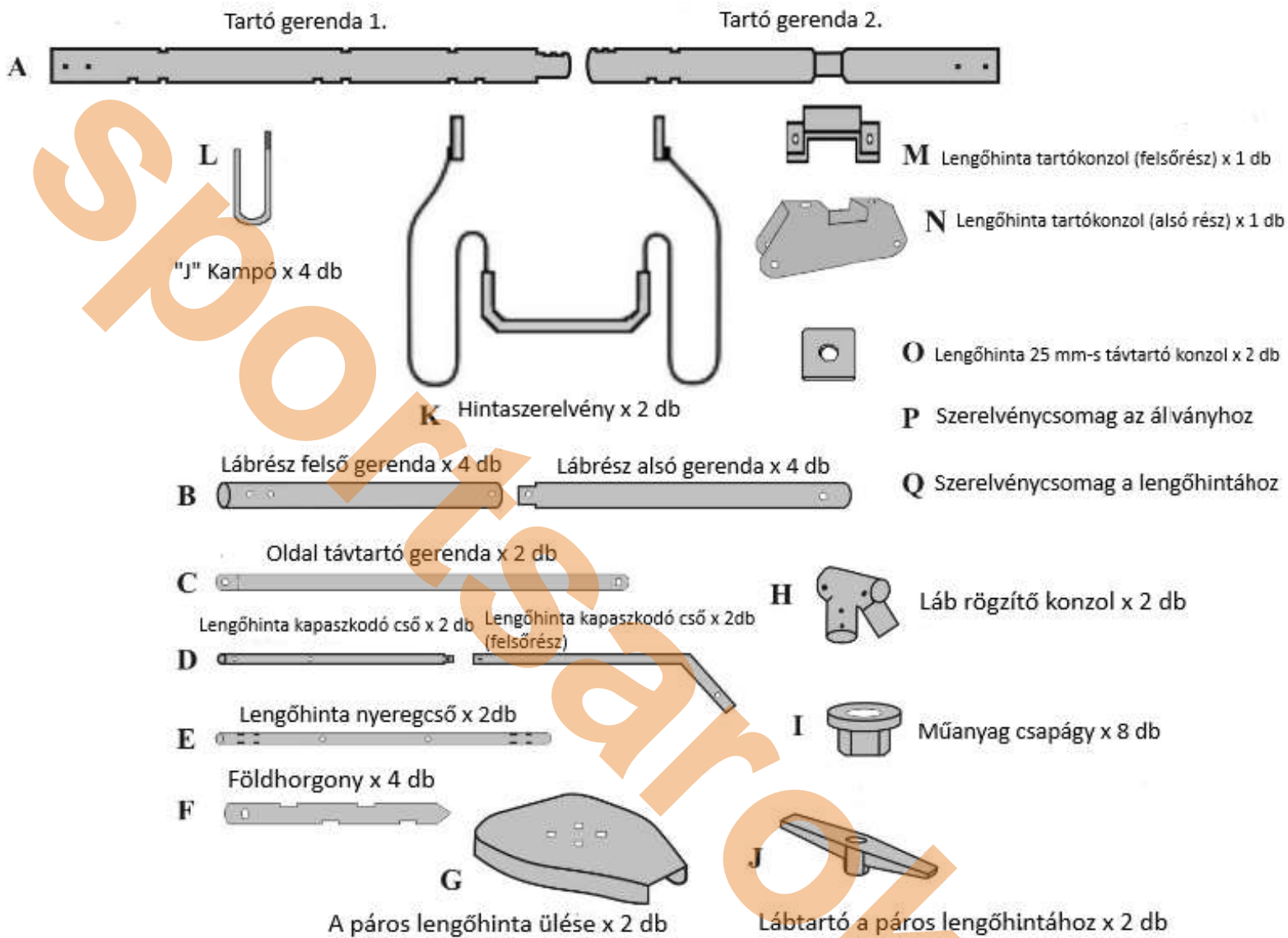

Vázszerkezet (Használja a „Frame” szerelvény csomagot)

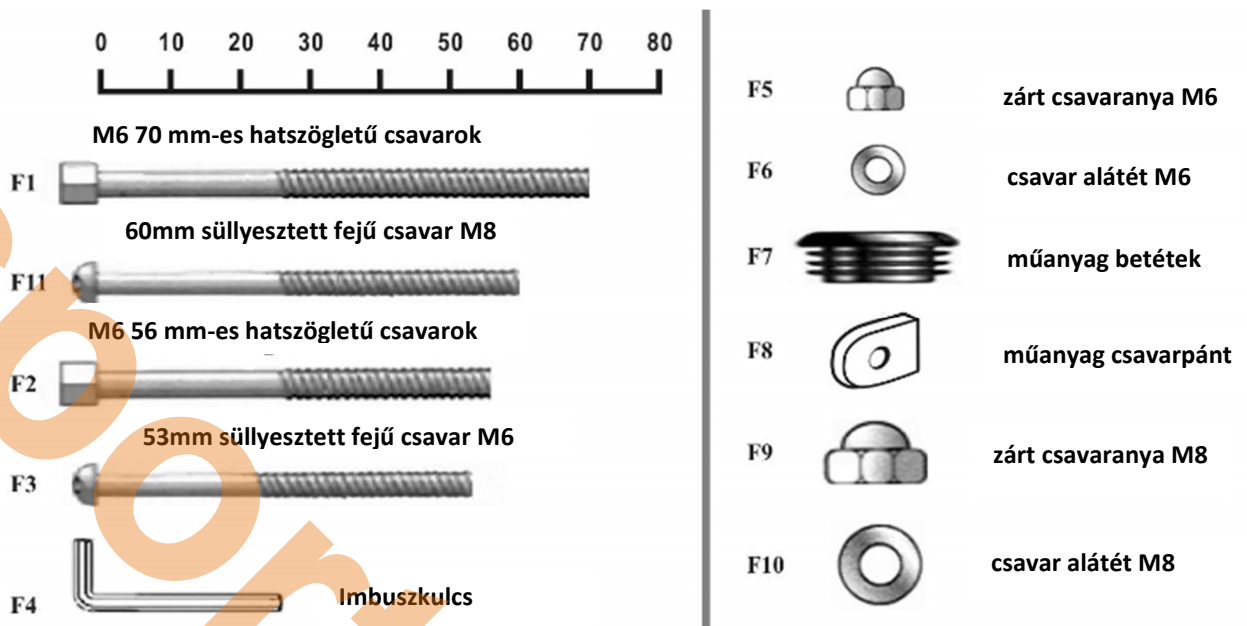

1. Illessze mindkét „B” típusú pár lábat a lábtartókba, igazítsa egymáshoz a lyukakat a képen megjelenített módon (ábra 1). 56 mm-es hatszögletű csavarokkal, m6-os alátéttel és m6-os csavaranyával rögzítse. Győződjön meg róla, hogy a lábak a két lyukkal a tetején helyezkednek el (ábra 1 és 2).

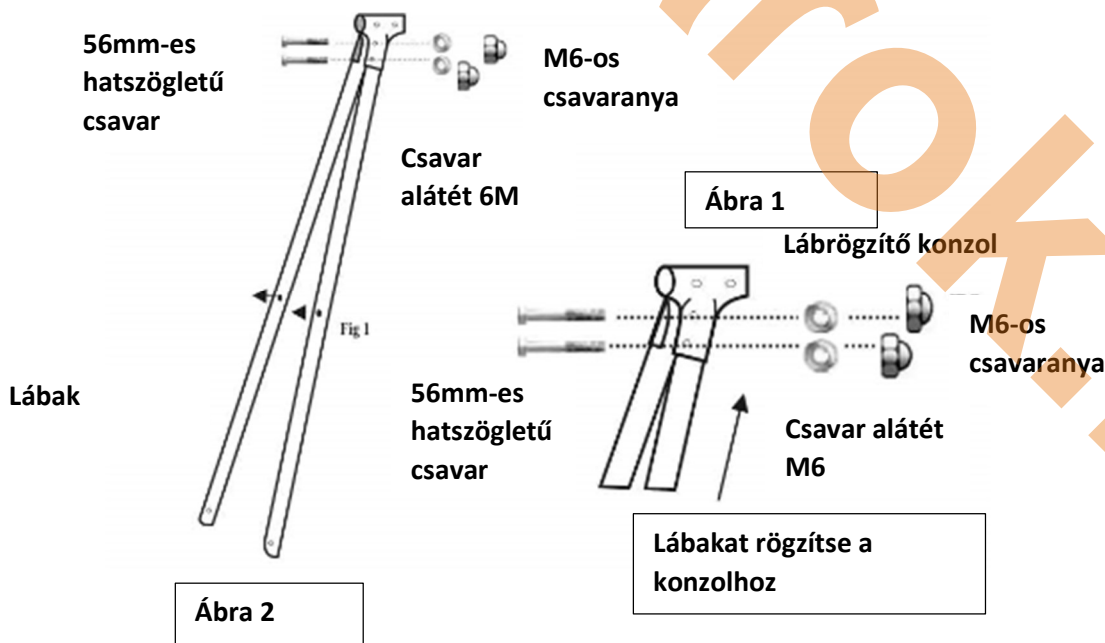

2. Győződjön meg róla, hogy a tartó gerenda megfelelő irányban van. A 2 tartó gerendát illessze össze, rögzítse őket a 60mm M8 süllyesztett fejű csavarokkal, a 3-as ábrán megadott módon. Bizonyosodjon meg arról, hogy a csavarfejek a tartó gerenda tetején vannak, ezen felül, és a csavar M8 csavar alátét az M8 csavaranya alatt helyezkedik el. Mindkét pár „B” típusú lábat és a lábrögzítő konzolokat illessze a támogató sávhoz.

Győződjön meg arról, hogy a lábak kifelé állnak és a lábrögzőítő konzol megfelelően illeszkedik a tartó gerendához, a 4-es ábrán megjelenített módon. Rögzítse őket a tartó gerendához 70mm-es hatszögletű M6-os csavarokkal, 2 M6-os alátéttel (1-1 a konzol mindkét oldalára) és M6-os csavaranyával.

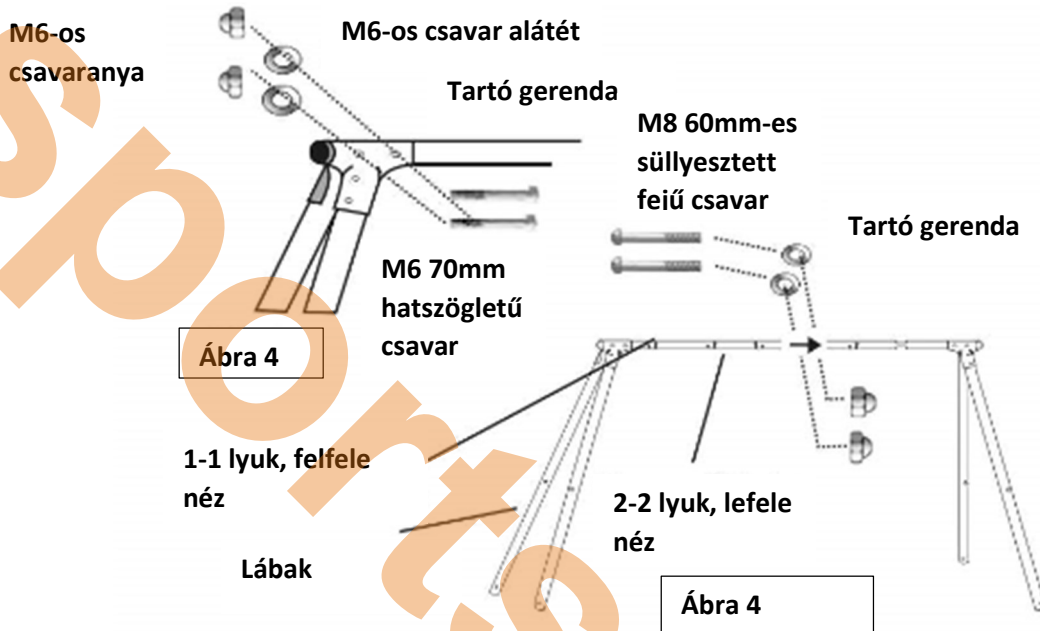

- Rögzítsük az oldal távtartó gerendákat a lábakhoz, az 5-ös ábrán ábrázolt módon. Illesse a műanyag csavarpántokat az oldal távtartók végére. Rögzítse a „B” típusú lábakat 53mm-es M6 süllyesztett fejű csavarokkal, M6 alátéttel és M6 csavaranyával a lábakon lévő lyukon keresztül (6-os ábra). Végül húzza meg a csavarokat.

Ügyeljen arra, hogy ne húzza meg őket túl.

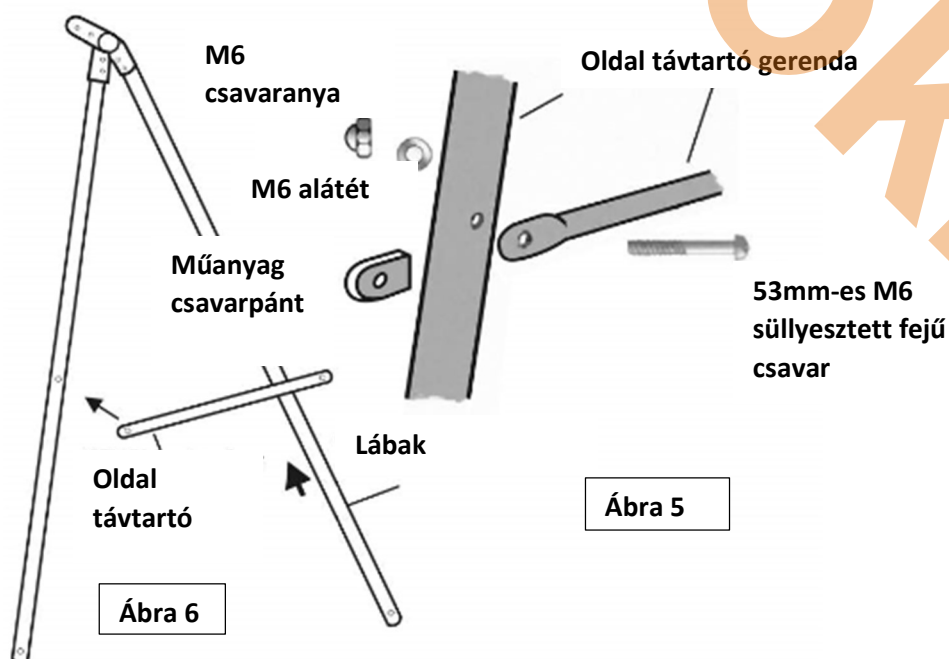

4. Rögzítsük a hintaszerelvényt a megadott pontokba, az 6-os ábrán megjelenített módon. Illessze a „J” alakú kampókat a hintaszerelvényen lévő lyukba, majd rögzítse őket a tartó gerendákhoz M8 csavar alátétekkel és M8-as csavaranyával (Ábra 8)

Bizonyosodjon meg róla, hogy a 8-as ábrán megadott módon rögzítette a lengőszerkezetet.

Ne húzza túl a csavarokat.

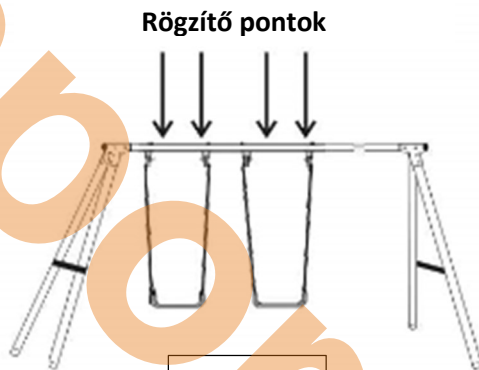

Ábra 6

A kötélt és a kötélseg egyben Lyuk a „J” alakú kampó számára

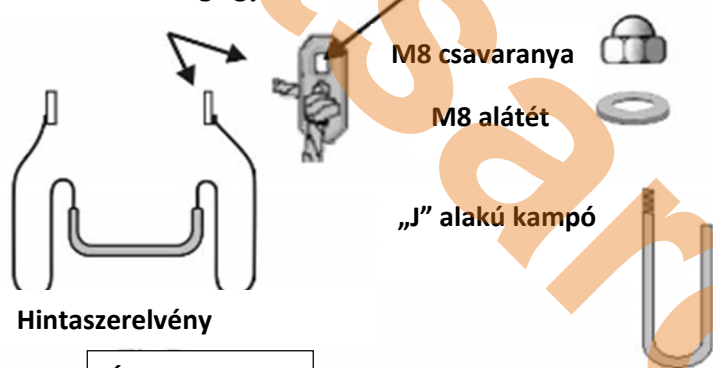

Ábra 7

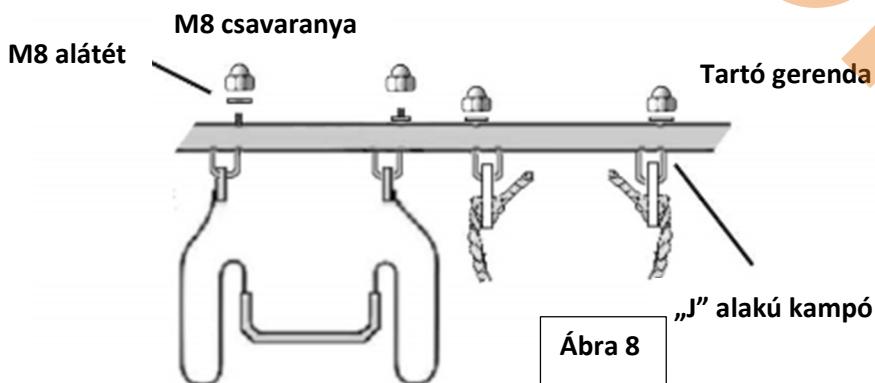

Ábra 8

5. Illessze az 55mm-es műanyag betéteket a tartó gerendák végébe (Ábra 9 és 10). Óvatosan, kalapács segítségével illessze be a műanyag betéteket.

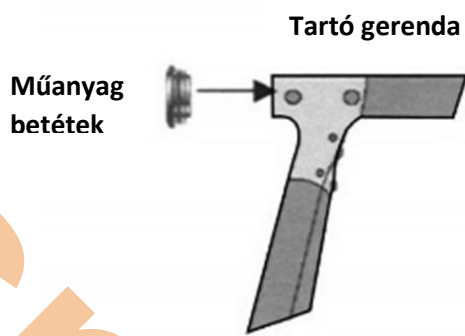

Ábra 10

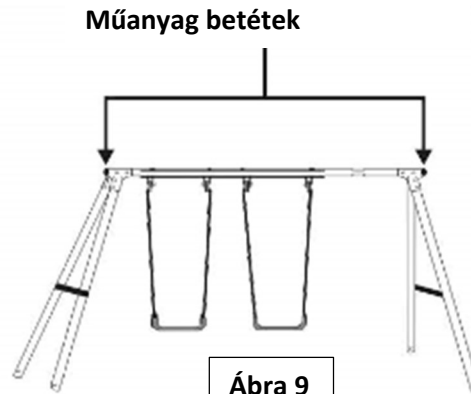

Ábra 9

A dobozban maradt csavarokat ne dobja ki, szükség lesz rájuk később a talaj rögzítőelemeihez.

Lengőhinta összeállítása (Használja a „Glider” szerelvénycsomagot)

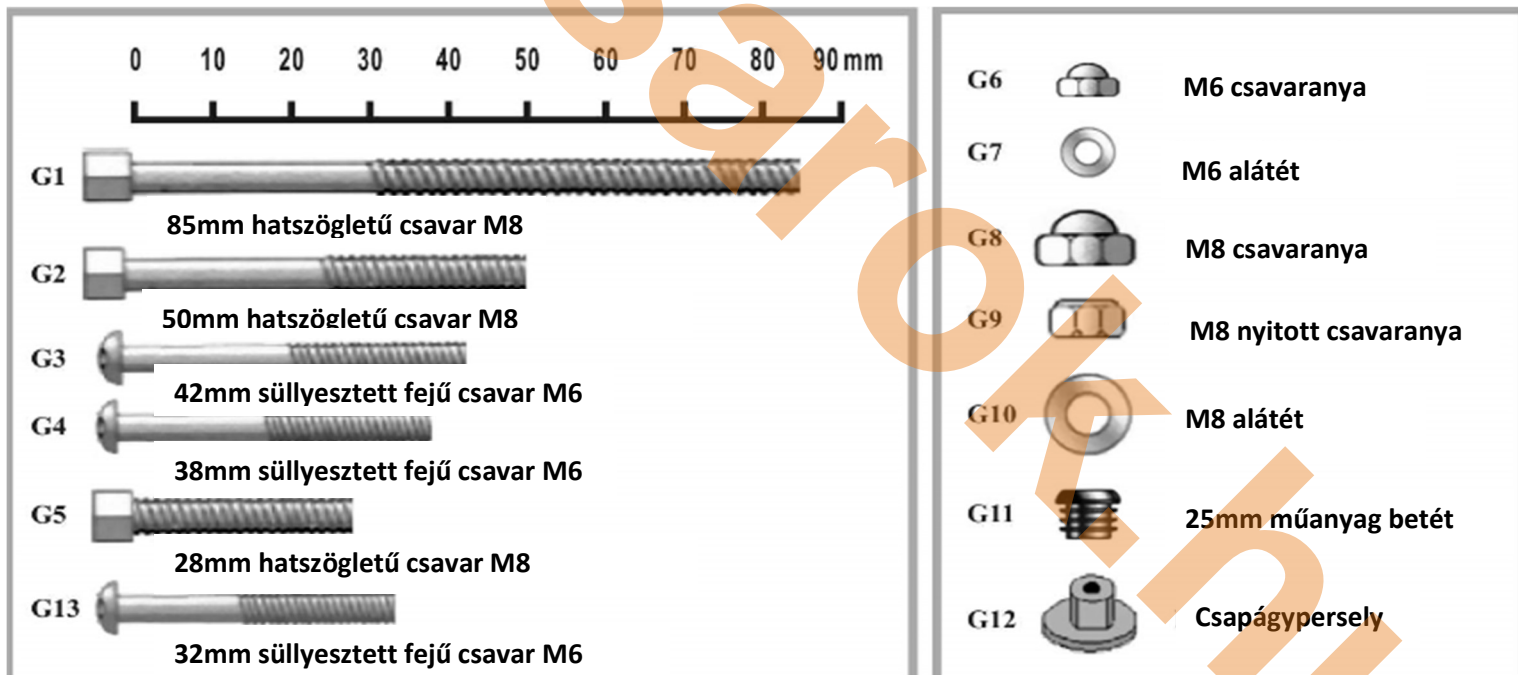

- Illesze össze a lengőhinta felfüggesztésének tetejét és alját a tartó gerendán. Rögzítse őket 28mm-es hatszögletű csavarokkal, M8 alátéttel, a konzol távtartó 25mm-es távtartó hüvelyével és M8 nyitott csavaranyával. A felfüggesztő mindkét oldalán lévő csavarbemenetnél szükséges rögzíteni. Nagyon fontos, hogy megbizonyosodjunk arról, hogy megfelelően rögzítve vannak a felfüggesztések a tartó gerendához. (10 és 11-es ábra)

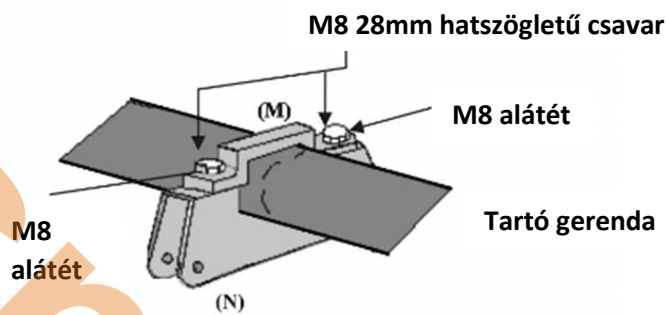

Ábra 10

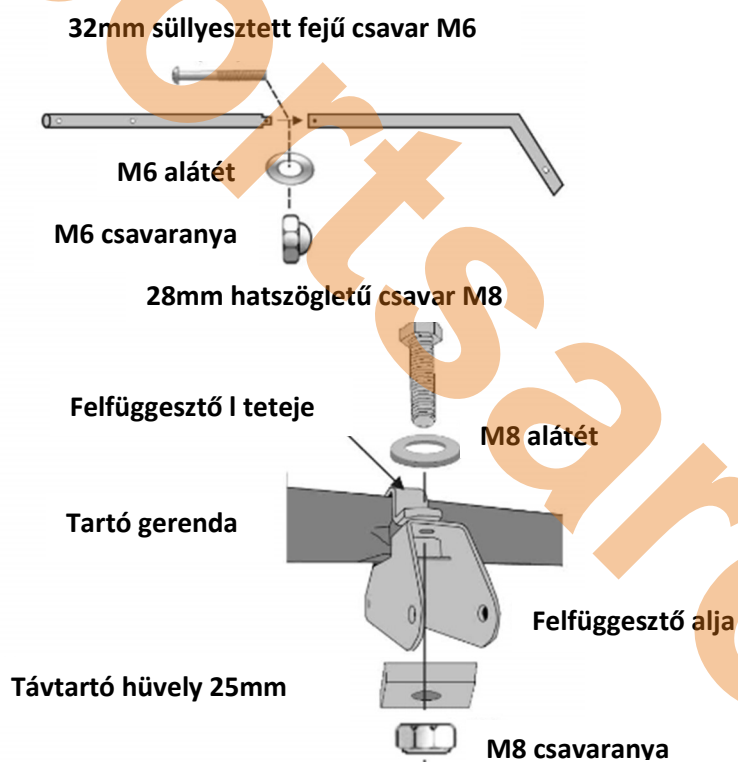

Ábra 11

7. Helyezze a műanyag betéteket a hinta kapaszkodócsövének végébe. Illessze bele a csapágyperselyeket a 12-es ábrán látható módon, a kapaszkodócső mindkét oldalába. Ezután rögzítse a cső egyik oldalát a felfüggesztéshez, 50mm-es hatszögletű M8 csavarokkal, M8 alátéttel és M8 csavaranyával. Ezt a lépést ismételje meg a másik oldalon is. Húzza meg a csavarokat, de ügyeljen arra, hogy ne túlságosan.

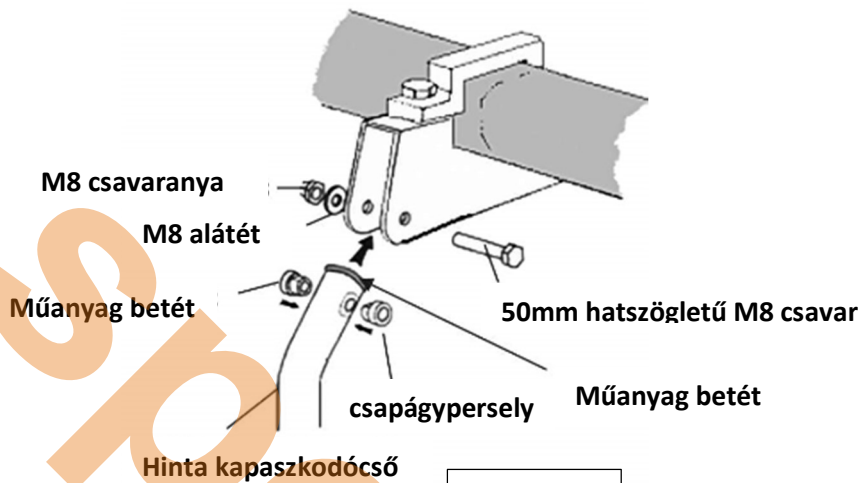

Ábra 12

8. Helyezze a műanyag betéteket a hinta kapaszkodócsővének oldalsó bemeneteibe. Rögzítse a hinta nyeregcsővét a kapaszkodócsőhöz 85mm-es hatszögletű csavarral, M8 alátéttel és M8 csavaranyával. Győződjön meg arról, hogy az bemenetek az nyeregcsövek végén felfelé nézzenek. Illessze a hinta lábtartóját a kapaszkodócső aljához, 42mm-es süllyesztett fejű csavarokkal, M6 alátéttel és M6 csavaranyával. Ezután húzza meg a csavarokat, de ügyeljen rá, hogy ne húzza túl őket (Ábra 14). Végül helyezze rá a hintaülést a nyeregcsőre, majd rögzítse 38mm-es süllyesztett fejű csavarokkal, M6 alátéttel és M6 csavaranyával. Ezután ezt is húzza meg, de ne túlságosan.

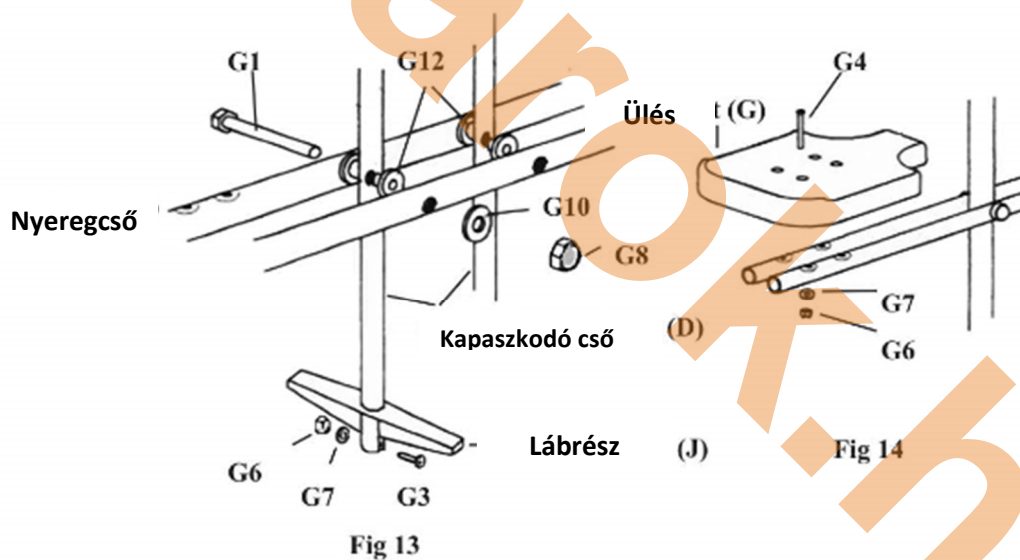

Fig 13

Fig 14

A HINTAÁLLVÁNY FÖLDHORGONNYAL TÖRTÉNŐ RÖGZÍTÉSE A FÖLDBE

Használja a lentebbi listában szereplő szerelvényeket, amelyek az állvány összeállításából megmaradtak. (A korábbiakban részletezve az alkatérszlistában.)

FONTOS: Biztonsági okokból ezt a hintaállványt az itt leírtak alapján kell a földre rögzíteni, a megfelelő eszközzel és bebetonozással.

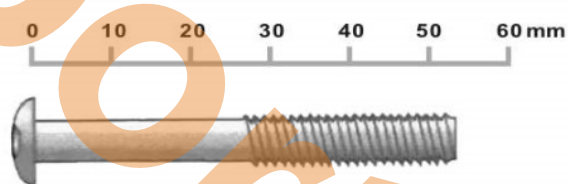

53 mm-es süllyesztett fejű csavar M6 (F3)

Az alábbiak a „Frame Accessory Pack”-ból:



F5



F6

- Helyezze az egész állványt a kiválasztott és alkalmas területre. Ügyeljen arra, hogy ez egy puha, sima felület legyen, mint ahogy a bevezetőben kifejtettük (pl. fű) – **semmi esetre se legyen kemény felület**. Jelölje ki a 30 cm-es négyzeteket mind a négy láb körül, ahogy a 15-ös ábra is mutatja lejjebb. Ellenőrizze, hogy a lábak biztosan a kijelölt négyzetek közepén helyezkednek el. Ezt követően vigye el a játszóteret az útból.

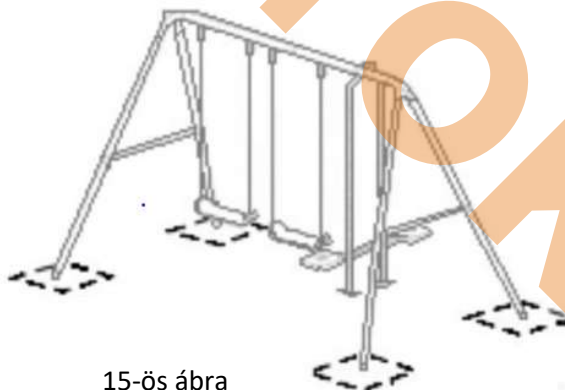

15-ös ábra

- Ássa ki az előbbieken kialakított 30 cm-es részt 50 cm mélyen. Ezt a részt kemény betonkeverékkel tölts meg. A földhorgonyt (F) pontosan a cement közepébe helyezze mind a négy részen, ahogy a 17-es ábra is szemlélteti. A horgonyokat az ábrán látható szögben helyezze el a kihúzási ellenállás maximalizálása érdekében. A horgony oldalsó furatának középpontja kb. 30 mm-rel a beton felső felülete felett kell, hogy legyen.

Hagyja, hogy a beton szilárdan megdermedjen.

Megjegyzés: Minden földhorgonynak a hintaállvány külső oldalán kell lennie, úgy, hogy a horgony ívelt alakja a cső felé nézzen.

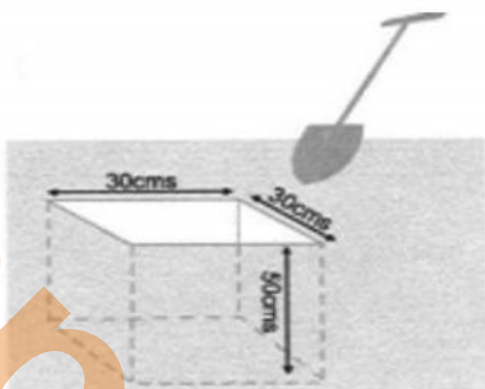

16-os ábra

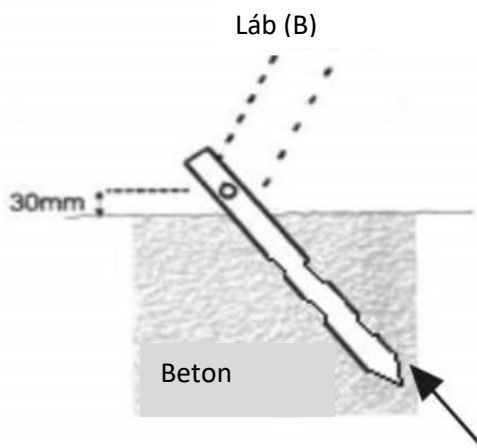

17-es ábra

- 11.** Amikor a beton teljesen megszilárdult, helyezze a játszóteret úgy, hogy a lábak a földhorgonyok mellett legyenek. Csavarozza a hintaállvány lábait a horgonyokhoz 53 mm-es M6-os csavarral (F3) (18-as ábra). M6-os alátéteket (F5) és M6-os csavaranyákat (F6) használja. Húzza meg alaposan a csavaranyákat, de vigyázzon, hogy ne húzza túl.

Megjegyzés: Minden földhorgonynak a hintaállvány külső oldalán kell lennie.

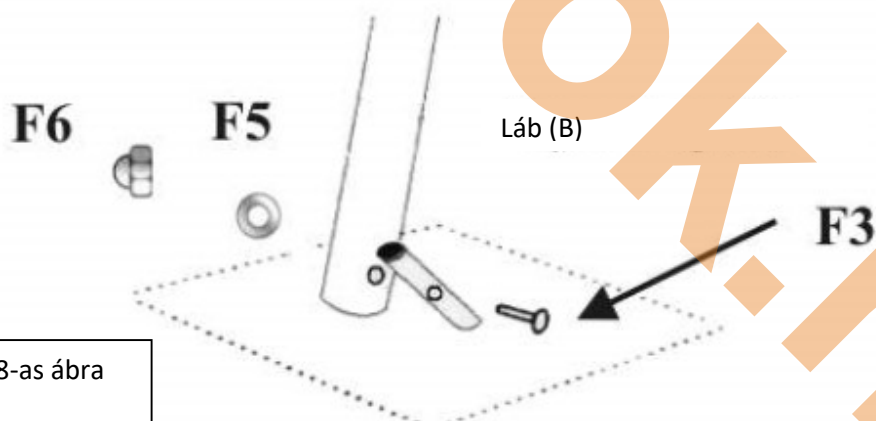

18-as ábra

Forgalmazó: S-Sport International Kft;
7030 Paks, Tolnai út 2.;
www.sportsarok.hu